



# Ersatzteilkatalog

WH-L 3075 II

Materialnummer: 4474.051.294

Tagesdatum: 15.03.2011

ZF Friedrichshafen AG  
Hauptverwaltung  
80038 Friedrichshafen  
Deutschland

Telefon: +49 7541 77-0

Telefax: +49 7541 77-908000

[www.zf.com](http://www.zf.com)

zuständiges Werk:  
Passau

# Hinweise zum Ersatzteilkatalog



## Aufbau eines Ersatzteilkataloges

- Deckblatt
- Technisches Deckblatt (bei SDM Ausdruck)
- Bildtafelübersicht
- Bildtafel
- zugehörige Stückliste
- nächste Bildtafel
- zugehörige Stückliste
- ...

## Bildtafel und Stückliste



## Bildtafelübersicht

Bildtafel Figure	Sachnummer Product number	Benennung (Description)	Technische Info Technical info	Description (Benennung)	Menge Quantity	Einheit Unit
068.08.17	1316.170.001	AUSLEGER	WL	SHIFT TURRET	1	Stk
068.08.06	1316.170.031	DECKEL	WL*H-H *VM	COVER	1	Stk
068.08.14	1316.170.808	DECKEL	WL*AUSL+GEH*H-H*HF160N	COVER	1	Stk
08	1316.170.441	ANSCHLUSSTEILE	WL*NG-VORB*RG-SCHL*168N *BAJONETT	CONNECTING PARTS	1	Stk

eine "Lücke" bedeutet, dass es für diese Baugruppe keine eigene Bildtafel gibt  
die Teile dieser Baugruppe sind auf den Bildtafeln mit derselben Mittelnummer dargestellt

### 1 Positionen mit Unterpositionen

Pos.	Sachnummer Product number	Benennung (Description)	Technische Info Technical info	Description (Benennung)	Menge Quantity	Einheit Unit
0370	1315.201.054	RUECKLAUFBOLZEN	KPL.16S151*SG*L= 79	REV.IDLER SHAFT	1	Stk
/0120	0631.329.293	SPANNSTIFT		SLOT. PIN	1	Stk

Positionen mit "/" sind die einzelnen Positionen einer Komplettierung  
siehe Beispiel: Position 0370 enthält einen Spannstift, mit der Position /0120

### 2 Normteilkombinationen

Pos.	Sachnummer Product number	Benennung (Description)	Technische Info Technical info	Description (Benennung)	Menge Quantity	Einheit Unit
0630		VERSCHL.SCHR.		SCREW PLUG	1	Stk
	0636.302.067	VERSCHL.SCHR.		SCREW PLUG	1	Stk
	0634.801.249	DICHTRING	A 26 X 31	SEALING RING	1	Stk

in der Stückliste werden die Bestandteile der Normteilkombination angezeigt

### 3 Darstellung Positionsnummer auf der Bildtafel und in der Stückliste

01.620 - auf der Bildtafel Die 01 bezieht sich auf die Baugruppe, in der die Position sich befindet. Sie wird aus programmtechnischen Gründen in der Bildtafel angezeigt.

0620 - in der Stückliste

Pos.	Sachnummer Product number	Benennung (Description)	Technische Info Technical info	Description (Benennung)	Menge Quantity	Einheit Unit
0620	0732.040.736	DRUCKFEDER		COMPRESSION SPRING	1	Stk

### 4 \*-Positionen

Positionen mit einem \* sind optional, d.h. sie sind nicht zwingend in der Stückliste  
Der folgende Hinweis ist auf den Bildtafeln abgebildet

je nach Stücklistenausführung  
depending on spec. number  
\* suivant la nomenclature  
secondo la distinta base

### 5 Gestrichelt dargestellte Teile

Teile, die auf einer Bildtafel gestrichelt dargestellt werden, dienen lediglich zur Orientierung der anderen Teile

# Technisches Deckblatt

Seite 1 von 1

Materialnummer: 4474.051.294



WH-L 3075 II /

Pos.-Nr.	Informationen	Anderungsnummer
	PRODUKTBESCHREIBUNG: ZF- MULTITRAC RADKOPF +	
	FAHRZEUGART: GRADER	
	ACHSENTYP: WH-L 3075 II	
	AUSFUEHRUNG: STARR	
	ACHSANORDNUNG: RADKOPF	
	PLANETENTRIEB: P4, I=6,4	
	BREMSE: BETRIEBSBREMSE	
	BETRIEBSBREMSE: LAMELLENBREMSE 345X264X5	
	LAMELLENART: SINTERLAMELLE	
	BREMSANSCHLUSS: M18X1,5 VERTIKAL	
	FELGENLOCHKREIS: 425,00 MM	
	RADANSCHLUSSGEWINDE: 12 X M22 X 1,5	
	RADMUTTER: OHNE	
	ACHSE OELF}LLUNG: MIT	
	OELSORTE: TE ML 05 (TITAN POWERFLUID)	
	OELSORTE ZUL.: TE ML 05 /H/F/G	
	ABD. FARBFREIE FL{CHE: XXX	
	TYPENSCHILD: ZF- STANDARD	
	OELEINFUELLMENGE GESAMT:6,75 L	
	DOKUMENTATION:	
	SCHNITTZEICHNUNG: 4474 051 069	
	EINBAUZEICHNUNG: 4474 651 080	
	EINBAURICHTLINIEN: XXX	
	PRUEFANWEISUNGG: 4474 760 009	
	BEMERKUNGEN:	
	FARBE: 2 MAIS-GELB RAL 1006	

# Baugruppenübersicht

Seite 1 von 1

Materialnummer: 4474.051.294



WH-L 3075 II /

Bildtafel	Pos.-Nr.	Material-Nr.	Benennung	Menge	And.-Nr.	Techn. Info.
4469118001 00	70	4469.118.001	GEHAEUSE	1		
4474156070 00	130	4474.156.070	ABTRIEB	1		
4474157042 00	40	4474.157.042	BREMSE	1		

# Bildtafel

Seite 1 von 1

Materialnummer: 4474.051.294

Bildtafel: 446911800100

Material-Baugruppen-Nummer: 4469.118.001



WH-L 3075 II /  
GEHAEUSE

**Zu dieser Stückliste / Baugruppe liegt z. Zt. keine Bildtafel vor.**

# Bildtafel

Seite 1 von 1

Materialnummer: 4474.051.294

Bildtafel: 447415607000

Material-Baugruppen-Nummer: 4474.156.070



WH-L 3075 II /  
ABTRIEB

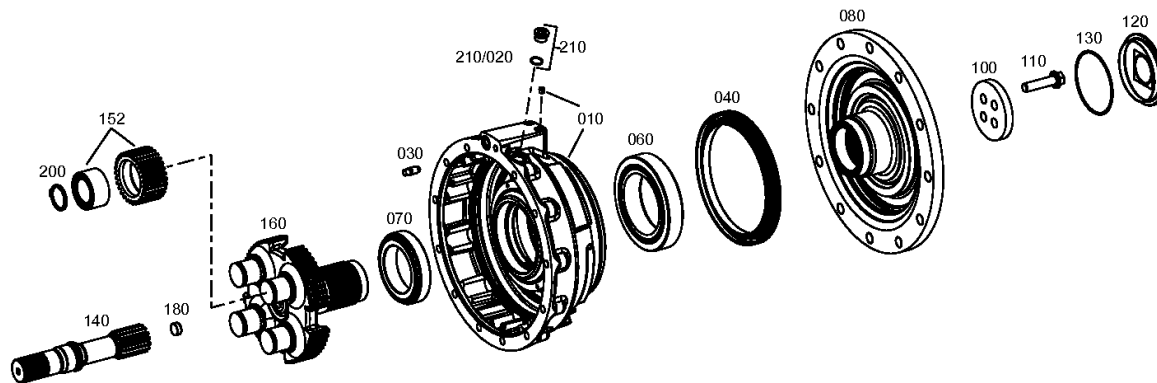

# Bildtafel

Seite 1 von 1

Materialnummer: 4474.051.294

Bildtafel: 447415704200

Material-Baugruppen-Nummer: 4474.157.042



WH-L 3075 II /  
BREMSE

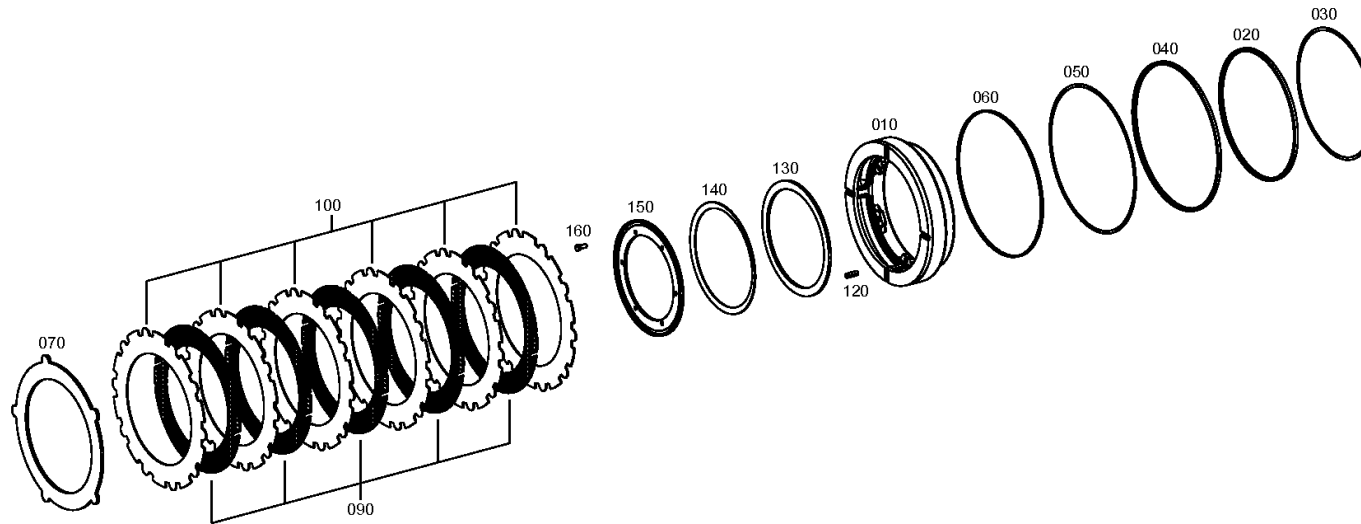

rechts/links  
right/left  
destra/sinistra  
droite/gauche  
derecho/izquierdo